

SBP TX 1112

CS Italia s.r.l.



Optional su richiesta info@carrellispeciali.it 

SBP TX 1112

CS Italia s.r.l.

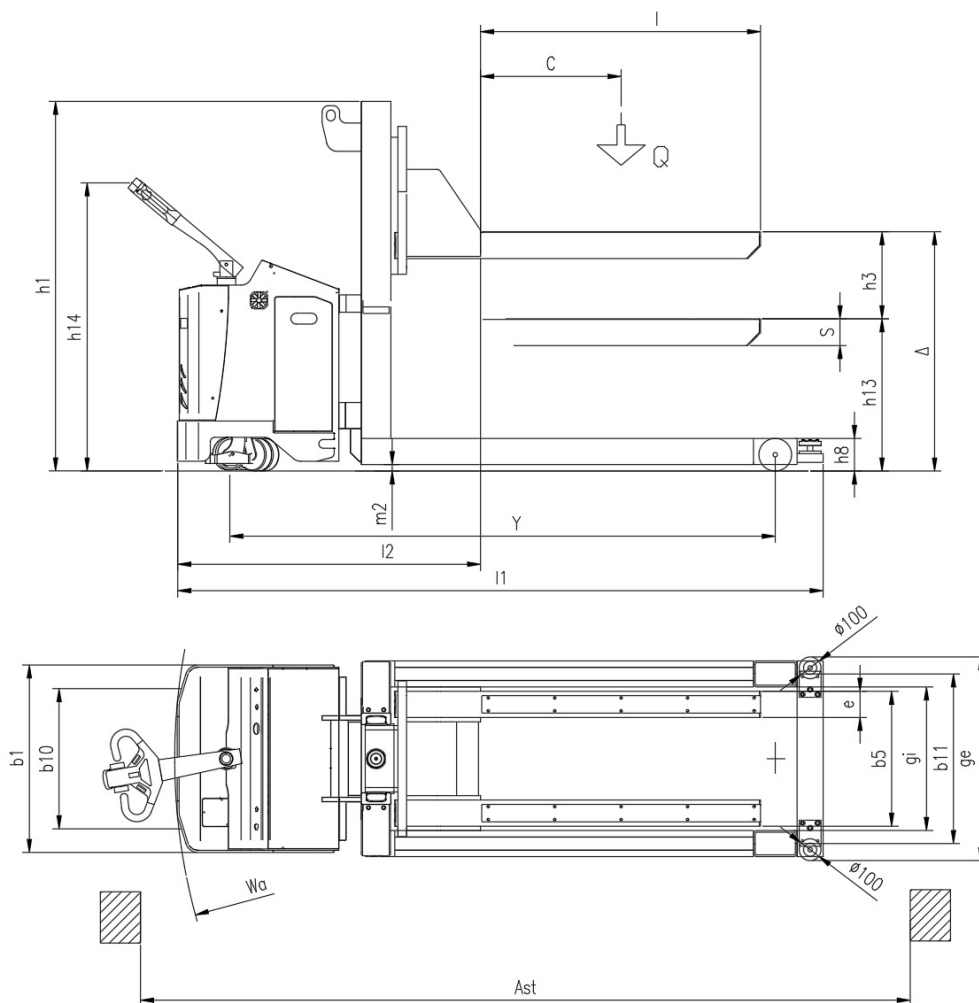

Illustrazioni e dati tecnici non sono impegnativi. Il costruttore si riserva il diritto di apportare modifiche senza preavviso.

Tipologia SBP TX 1112

Categoria

Caratteristiche	1.1	Costruttore			CSI s.r.l.
	1.2	Modello			SBP TX 1112
	1.3	Tipo trazione			elettrico DC
	1.4	Guida			a timone
	1.5	Portata	Q	t	1.2
	1.6	Baricentro	c	mm	650
	1.9	Interasse	y	mm	2500
Pesi	2.1	Peso proprio (senza batteria)		Kg	1300
Ruote e telaio	3.1	Ruote			Poliuretano
	3.2	Dimensione Ruote Anteriori		mm	250x100
	3.3	Dimensione Ruote Posteriori		mm	150x50
	3.4	Dimensione ruote addizionali		mm	150X50
	3.5	Numero ruote anteriori/posteriori (x=motrice)			1X+2 / 2+2
	3.6	Interasse ruote anteriori	b10	mm	650
	3.7	Interasse ruote posteriori	b11	mm	780
	3.9	Esterno gambe	ge	mm	940
	3.10	Interno gambe	gi	mm	660
	3.11	Altezza gambe	h8	mm	150
	Dimensioni	4.2	Altezza montante chiuso	h1	mm
4.4		Corsa Sollevamento	h3	mm	400
4.9		Altezza timone (min/max)	h14	mm	975/1535
4.15		Altezza forche da terra	h13	mm	700
4.19		Lunghezza totale macchina	l1	mm	2960
4.20		Ingombro corpo macchina	l2	mm	1390
4.21		Larghezza corpo macchina	b1	mm	862
4.22		Dimensioni forche	s/e/l	mm	120/120/1285
4.25		Dimensione esterna	b5	mm	620
4.31		Luce libera		mm	40
4.34		Corridoio di stivaggio	ast	mm	3540
4.35		Raggio di sterzata	wa	mm	2760
Prestazioni		5.1	Velocità di traslazione con/senza carico		Km/h
	5.2	Velocità di sollevamento con/senza carico		m/s	0.11/0.33
	5.3	Velocità di discesa con/senza carico		m/s	0.5/0.2
	5.8	Massima pendenza superabile con/senza carico		%	1/3
	5.10	Freno di esercizio			elettrico
Motore	6.1	Motore di traslazione S2 60 min		Kw	1.7
	6.2	Motore di sollevamento S3 15%		Kw	3
	6.3	Batteria			Piombo acido
	6.4	Batteria tensione e capacità		V/Ah	24V / 240Ah
	6.5	Peso Batteria		Kg	210
	Dim. batteria	Dimensioni batteria		mm	810/257/450
Varie	8.1	Controllo trazione			proporzionale
	8.4	Livello rumorosità al posto di guida			<70