

**K9 SBM XT HD 120**

CS Italia s.r.l.



Optional su richiesta [info@carrellispeciali.it](mailto:info@carrellispeciali.it) 

# K9 SBM XT HD 120

CS Italia s.r.l.

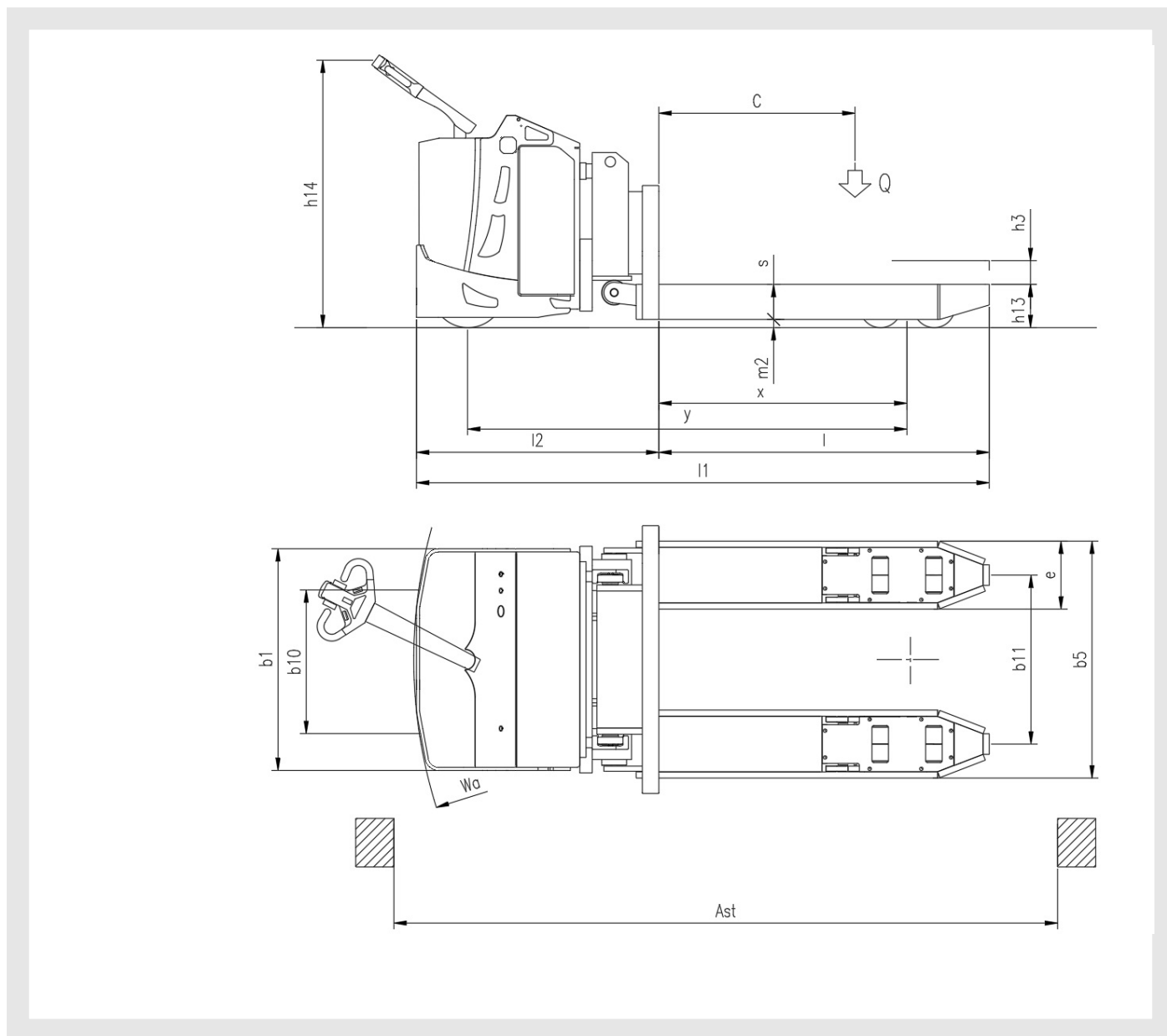

Illustrazioni e dati tecnici non sono impegnativi. Il costruttore si riserva il diritto di apportare modifiche senza preavviso.

**Tipologia** K9 SBM XT HD 120

**Categoria** Transpallet

<b>Caratteristiche</b>	1.1	Costruttore			CSI s.r.l.
	1.2	Modello			K9 SBM XT HD 120
	1.3	Tipo trazione			elettrico AC
	1.4	Guida			a timone
	1.5	Portata	Q	t	12
	1.6	Baricentro	c	mm	800
	1.8	Distanza inizio carico ad asse ruota	x	mm	1200
	1.9	Interasse	y	mm	2120
	<b>Pesi</b>				
	2.1	Peso proprio (senza batteria)		Kg	2140
<b>Ruote e telaio</b>					
	3.1	Ruote			Poliuretano
	3.2	Dimensione Ruote Anteriori		mm	350x140
	3.3	Dimensione Ruote Posteriori		mm	200x80
	3.4	Dimensione ruote addizionali		mm	200x80
	3.5	Numero ruote anteriori/posteriori (x=motrice)			1x+2/2+2
	3.6	Interasse ruote anteriori	b10	mm	600
	3.7	Interasse ruote posteriori	b11	mm	820
<b>Dimensioni</b>					
	4.4	Corsa Sollevamento	h3	mm	115
	4.9	Altezza timone (min/max)	h14	mm	975/1535
	4.15	Altezza forche da terra	h13	mm	200
	4.19	Lunghezza totale macchina	l1	mm	2780
	4.20	Ingombro corpo macchina	l2	mm	1180
	4.21	Larghezza corpo macchina	b1	mm	1076
	4.22	Dimensioni forche	s/e/l	mm	170/330/1600
	4.25	Dimensione esterna	b5	mm	1150
	4.31	Luce libera		mm	40
	4.32	Distanza da piano di lavoro a inizio forca	m2	mm	30
	4.34	Corridoio di stivaggio	ast	mm	2405
	4.35	Raggio di sterzata	wa	mm	2030
<b>Prestazioni</b>					
	5.1	Velocità di traslazione con/senza carico		Km/h	3/6
	5.2	Velocità di sollevamento con/senza carico		m/s	0.11/0.33
	5.3	Velocità di discesa con/senza carico		m/s	0.5/0.2
	5.8	Massima pendenza superabile con/senza carico		%	1/3
	5.10	Freno di esercizio			elettrico
<b>Motore</b>					
	6.1	Motore di traslazione S2 60 min		Kw	5
	6.2	Motore di sollevamento S3 15%		Kw	2
	6.3	Batteria			Piombo acido
	6.4	Batteria tensione e capacità		V/Ah	48V250Ah
	6.5	Peso Batteria		Kg	420
	Dim. batteria	Dimensioni batteria		mm	1015/255/627
<b>Varie</b>					
	8.1	Controllo trazione			proporzionale
	8.4	Livello rumorosità al posto di guida			<70