

**TRS 30- 70 OB XT MINIDONKEY**

CS Italia s.r.l.



Optional su richiesta [info@carrellispeciali.it](mailto:info@carrellispeciali.it) ✉

# TRS 30- 70 OB XT MINIDONKEY

CS Italia s.r.l.

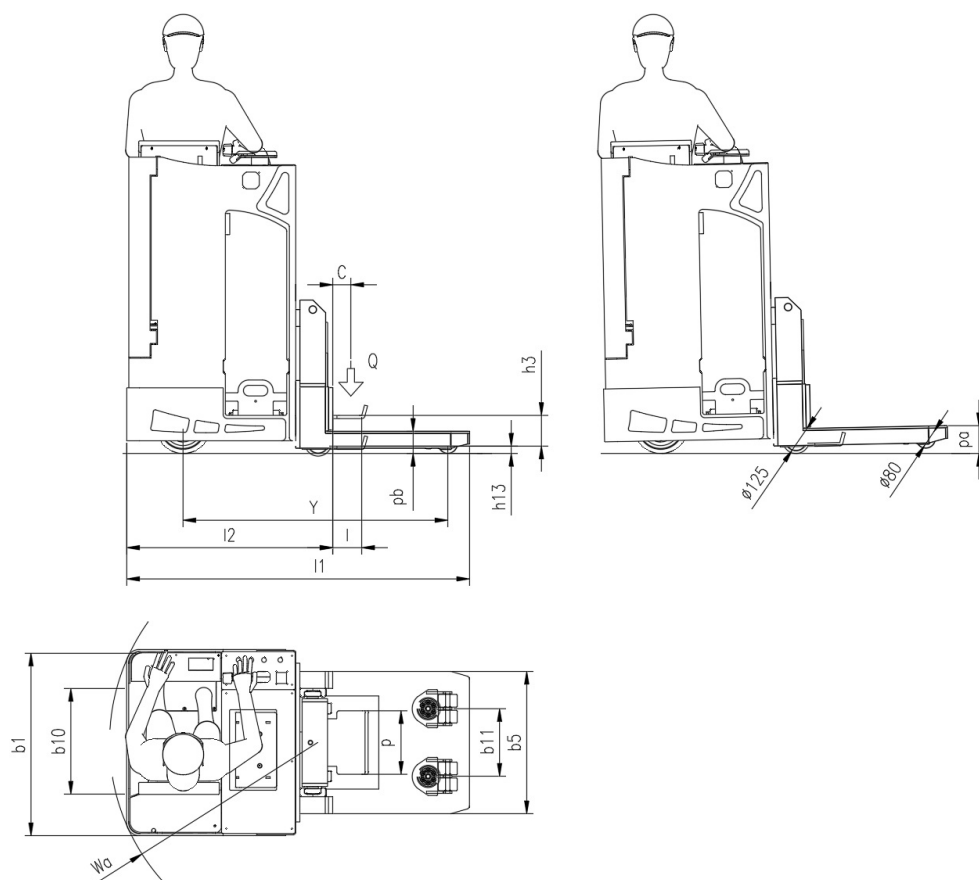

Illustrazioni e dati tecnici non sono impegnativi. Il costruttore si riserva il diritto di apportare modifiche senza preavviso.

**Tipologia** TRS 30- 70 OB XT MINIDONKEY

**Categoria** Aeroportuali

<b>Caratteristiche</b>	1.1	Costruttore			CSI s.r.l.
	1.2	Modello			TRS 30- 70 OB XT MINIDONKEY
	1.3	Tipo trazione			elettrico
	1.4	Guida			a volante
	1.5	Portata	Q	t	3
	1.5a	Portata traino	Q1	t	7
	1.9	Interasse	y	mm	2150
<b>Pesi</b>	2.1	Peso proprio (senza batteria)		Kg	800
<b>Ruote e telaio</b>	3.1	Ruote			Poliuretano
	3.2	Dimensione Ruote Anteriori		mm	254x100
	3.3	Dimensione Ruote Posteriori		mm	125X40
	3.4	Dimensione ruote addizionali		mm	80X60
	3.5	Numero ruote anteriori/posteriori (x=motrice)			1x+2/2+2
	3.6	Interasse ruote anteriori	b10	mm	500
	3.7	Interasse ruote posteriori	b11	mm	320
<b>Dimensioni</b>	4.4	Corsa Sollevamento	h3	mm	145
	4.15	Altezza forche da terra	h13	mm	35
	4.19	Lunghezza totale macchina	l1	mm	1605
	4.20	Ingombro corpo macchina	l2	mm	970
	4.21	Larghezza corpo macchina	b1	mm	880
	4.22	Dimensioni forche	s/e/l	mm	137
	4.22a	Larghezza paletta	p	mm	300
	4.25	Dimensione esterna	b5	mm	672
	4.26	Piattaforma alzata	pa	mm	120
	4.27	Piattaforma abbassata	pb	mm	105
	4.31	Luce libera		mm	40
	4.35	Raggio di sterzata	wa	mm	980
	<b>Prestazioni</b>	5.1	Velocità di traslazione con/senza carico		Km/h
5.2		Velocità di sollevamento con/senza carico		m/s	0,04/0,05
5.3		Velocità di discesa con/senza carico		m/s	0.5/0.2
5.8		Massima pendenza superabile con/senza carico		%	1/3
5.10		Freno di esercizio			elettrico
<b>Motore</b>	6.1	Motore di traslazione S2 60 min		Kw	2.5
	6.2	Motore di sollevamento S3 15%		Kw	2.2
	6.3	Batteria			Piombo acido
	6.4	Batteria tensione e capacità		V/Ah	24V465
	6.5	Peso Batteria		Kg	360
	Dim. batteria	Dimensioni batteria		mm	800/280/800
<b>Varie</b>	8.1	Controllo trazione			proporzionale
	8.4	Livello rumorosità al posto di guida			<70